





# KF 320 FINESTRA IN PVC E PVC/ALLUMINIO

## CARATTERISTICHE

	<b>Isolamento termico</b>	fino a $U_w = 0,65 \text{ W/(m}^2\text{K)}$
	<b>Isolamento acustico</b>	fino a 45 dB
	<b>Sicurezza</b>	fino a RC1N, RC2
	<b>Ferramenta</b>	nascoste, a vista (a richiesta)
	<b>Profondità del profilo</b>	71/74 mm

**I-tec Glazing**

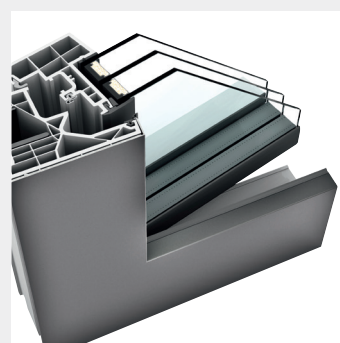
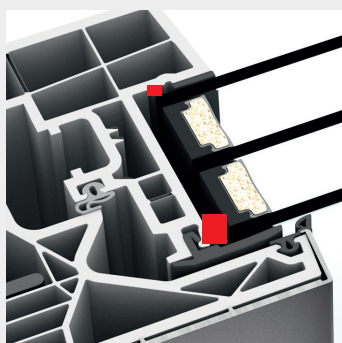
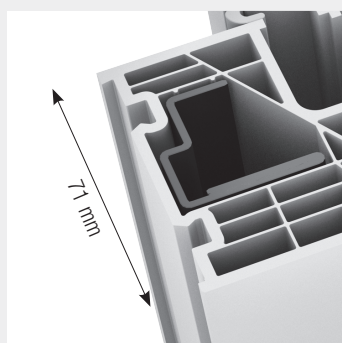
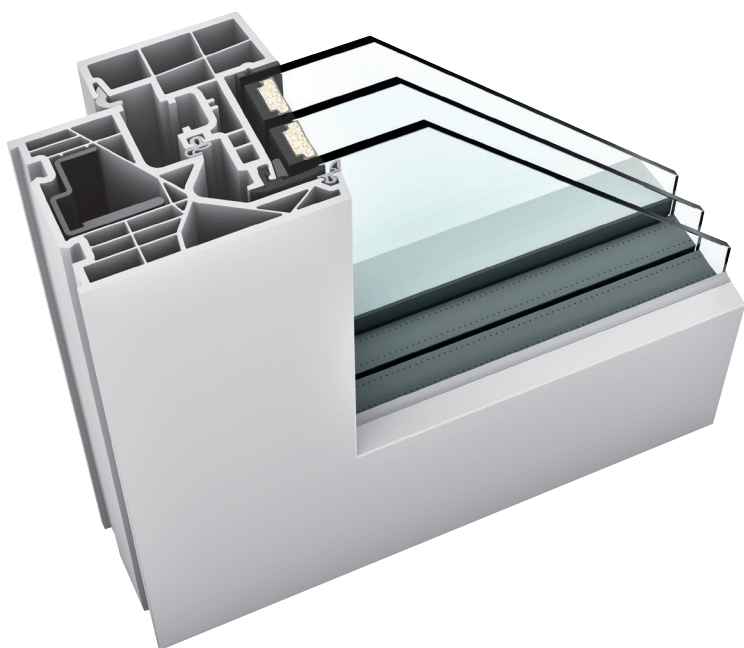
### KF 320

L'anta innovativa conferisce alla KF 320 l'aspetto di una vetratura fissa, mentre si tratta invece di una finestra apribile. Sia nella classica finitura bianca in PVC che con il guscio esterno in alluminio il sottile telaio dal profilo squadrato del serramento mette in evidenza l'architettura minimalista dello stile di design studio. Il sogno di un'architettura del vetro quasi senza telaio diventa realtà grazie all'intonacatura del telaio su tre lati. La vetratura I-tec garantisce il fissaggio perimetrale del vetro per una stabilità, un isolamento termico e una sicurezza eccezionali. Notevole lo spessore del nodo centrale del due ante di soli 100mm.

Sezioni

Verticale

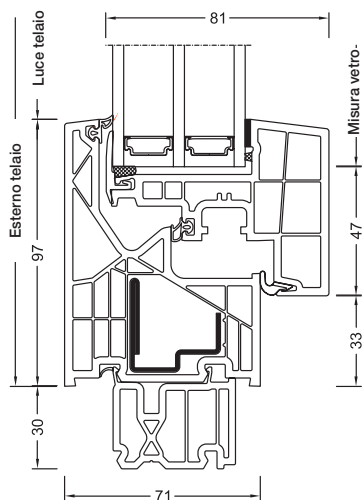

Orizzontale

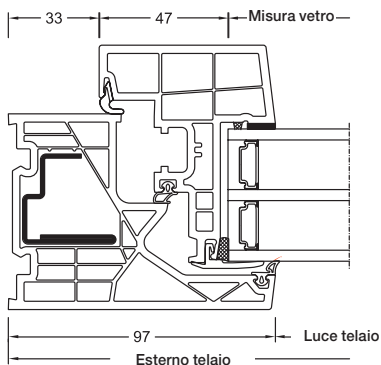

Nodo centrale

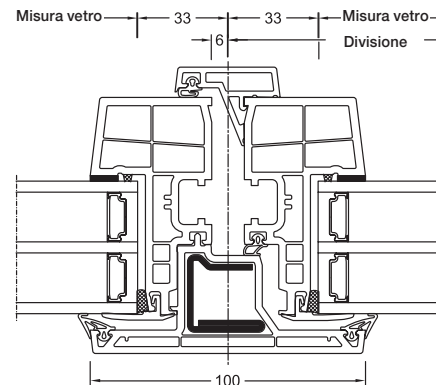

Valori

Vetratura	Cod. vetro	Can.	Basso emissivo	Ug	g	Uf	Psi	Uw	Certificazione termica	Rw	C	Ctr	Certificazione acustica
4b/18Ar/4/18Ar/b4	3N2	Iso	ECLAZ	0,5	54%	1,0	0,033	0,72	Si	34	-2	-5	Si
		Alu	ECLAZ	0,5	54%	1,0	0,076	0,83	Si	34	-2	-5	Si
6b/18Ar/4/16Ar/b4	33U	Iso	ECLAZ	0,5	54%	1,0	0,033	0,72	Si	38	-2	-5	Si
		Alu	ECLAZ	0,5	54%	1,0	0,076	0,83	Si	38	-2	-5	Si
4b/16Ar/4/15Ar/ b44.2(VSG-S)	34N	Iso	ECLAZ	0,6	54%	1,0	0,033	0,79	Si	41	-2	-6	Si
		Alu	ECLAZ	0,6	54%	1,0	0,076	0,90	Si	41	-2	-6	Si
44b.2(VSG-S)/15Ar/ 4/12Ar/ b44.2(VSG-S)	3FH	Iso	ECLAZ	0,7	50%	1,0	0,033	0,86	Si	45	-2	-5	Si
		Alu	ECLAZ	0,7	50%	1,0	0,076	0,97	Si	45	-2	-5	Si

ECLAZ®

La luce naturale è particolarmente importante per l'organismo, per il nostro benessere e la nostra salute. Per questo le finestre Internorm sono dotate di serie del pregiato vetro basso emissivo ECLAZ®. Il vetro lascia passare più luce nella lunghezza d'onda blu dello spettro luminoso; si migliora così la penetrazione della luce naturale fino al 10%. Rispetto ai consueti vetri presenti sul mercato ECLAZ® offre:

**Migliore estetica** – aspetto esterno cromaticamente neutro, una combinazione di funzionalità ed estetica

**Più luce** – fino al 10% di luce naturale in più – un vantaggio per la salute e il benessere, soprattutto nei mesi invernali più bui\*

**Comfort visivo** – cristallino e brillante verso l'esterno

**Comfort abitativo** – gli ambienti sono pieni di luce e più accoglienti

**Efficienza energetica** – eccellente isolamento degli interni e contestuale riduzione dei costi di riscaldamento – maggiore efficienza energetica nell'edificio e riduzione delle emissioni di CO<sub>2</sub> fino all'11%

\* nel confronto diretto con vetrate analoghe